

Instruktion

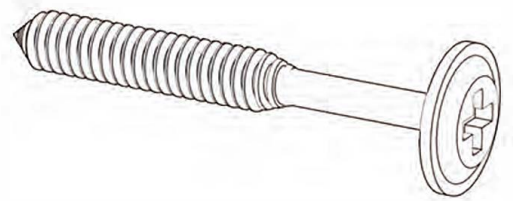

X 2

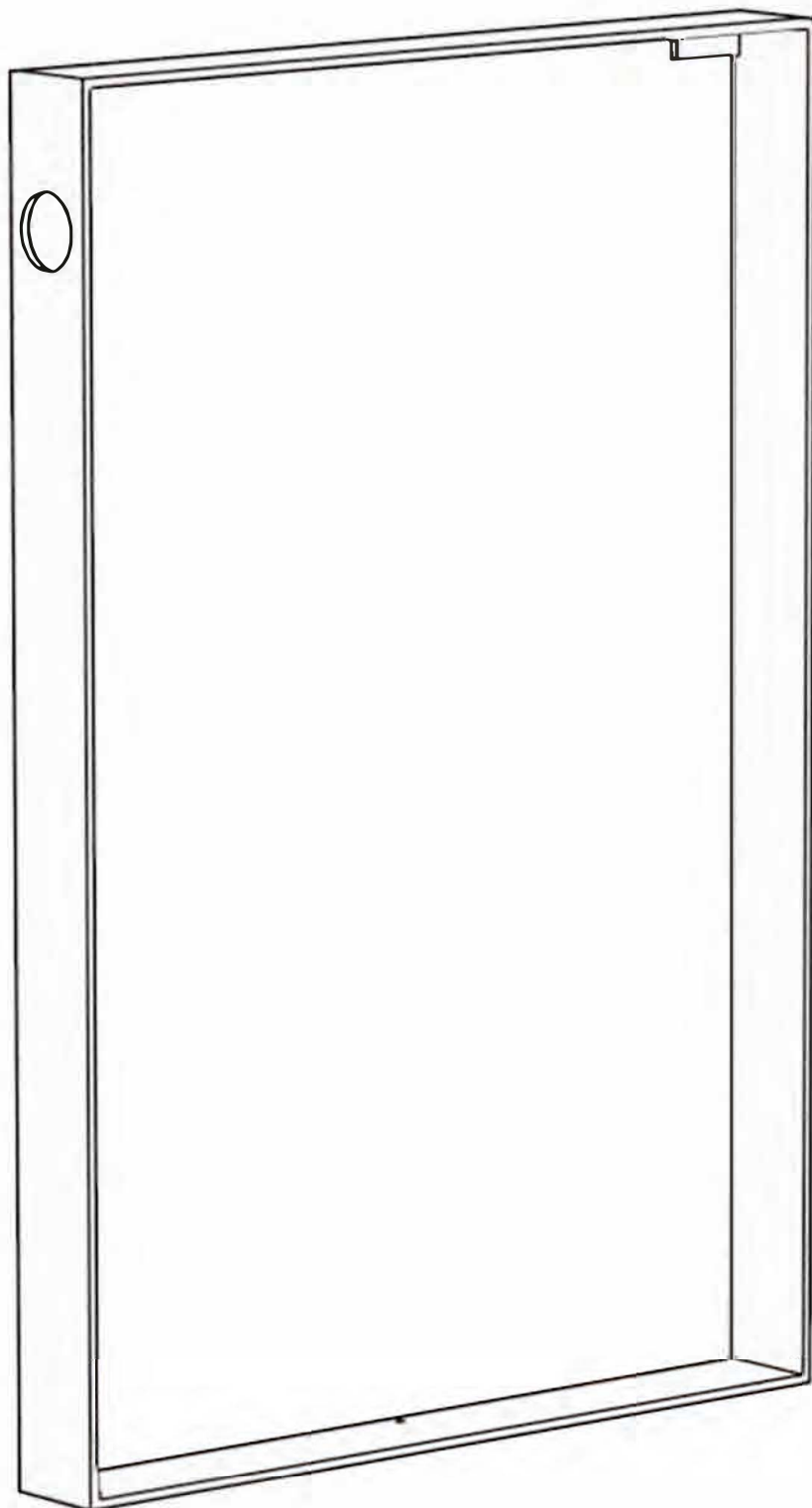

X 2

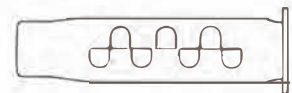
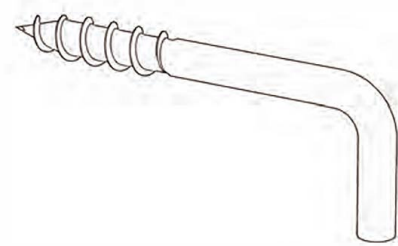

VERKTYG: Penna, måttstock, tejp, vattenpass, stjärnskruvmejsel, bormaskin med 6 och 5 mm borrh.

OBS: Använd betongborrh till betongvägg.

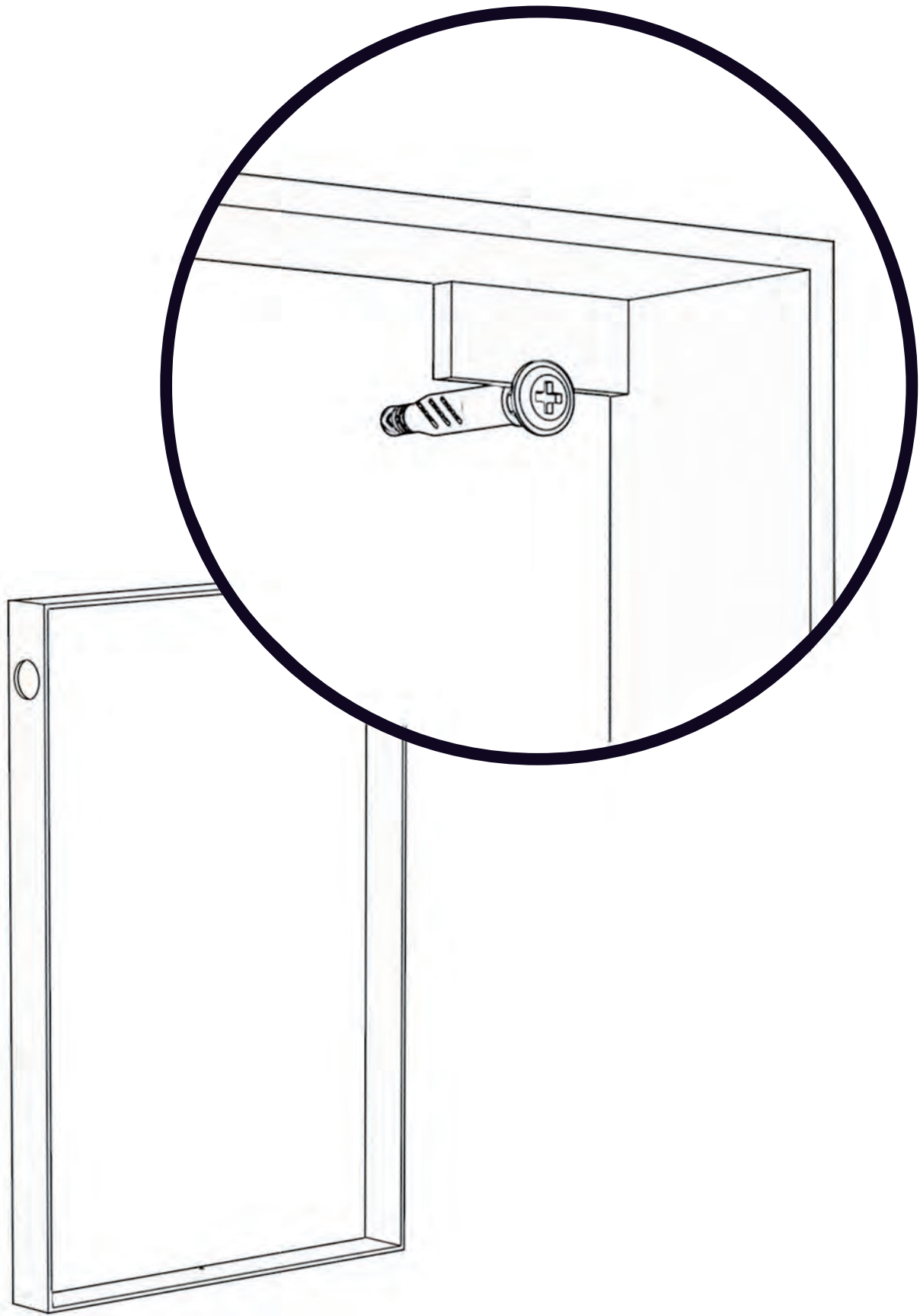

STEG 1

Din Corkframe ska hängas upp med hjälp av två stycken skruv. Avståndet emellan beror på vilken storlek produkten är.

CC-mått är det mått du har från centrum av det ena borrhålet till centrum av det andra.

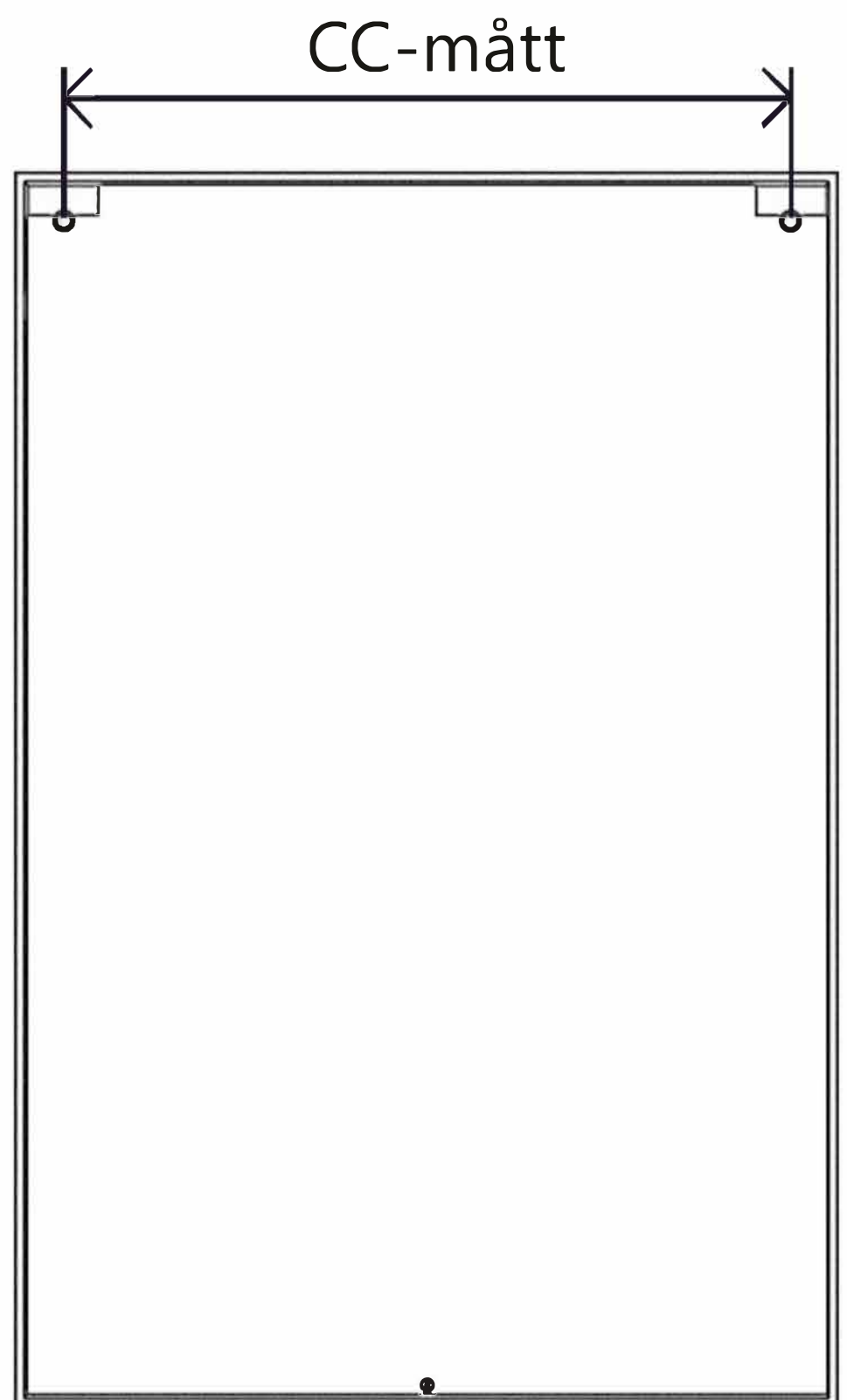

Produkt	Yttermått	CC-mått
Corkframe 500	51x75	465 mm
Corkframe 300	40x60	355 mm
Corkframe 250	25x75	205 mm

OBS: Alla ramar är handgjorda och stålets rakhet/skevhet kan variera, de angivna måtten kan därför skilja med någon mm åt det ena eller andra hållet.

De bifogat pluggen är allsidiga och bör passa alla väggar, men det ligger på kundens eget ansvar att utvärdera sin egen väggs förutsättningar. Corkframes Sweden AB kan inte ta ansvar för att själva upphängningen från var person till en annan görs på ett helt korrekt sätt.

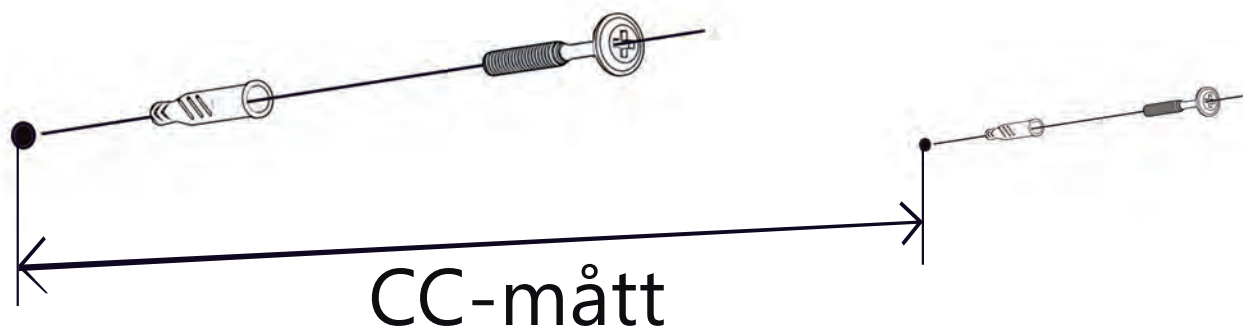

Mät upp avståndet efter din produkts cc-mått.

Använd måttstock och vattenpass.

Borra hålen med 6 mm borrh.

Sätt i plugg och skruva sedan i skruvarna med mejsel.

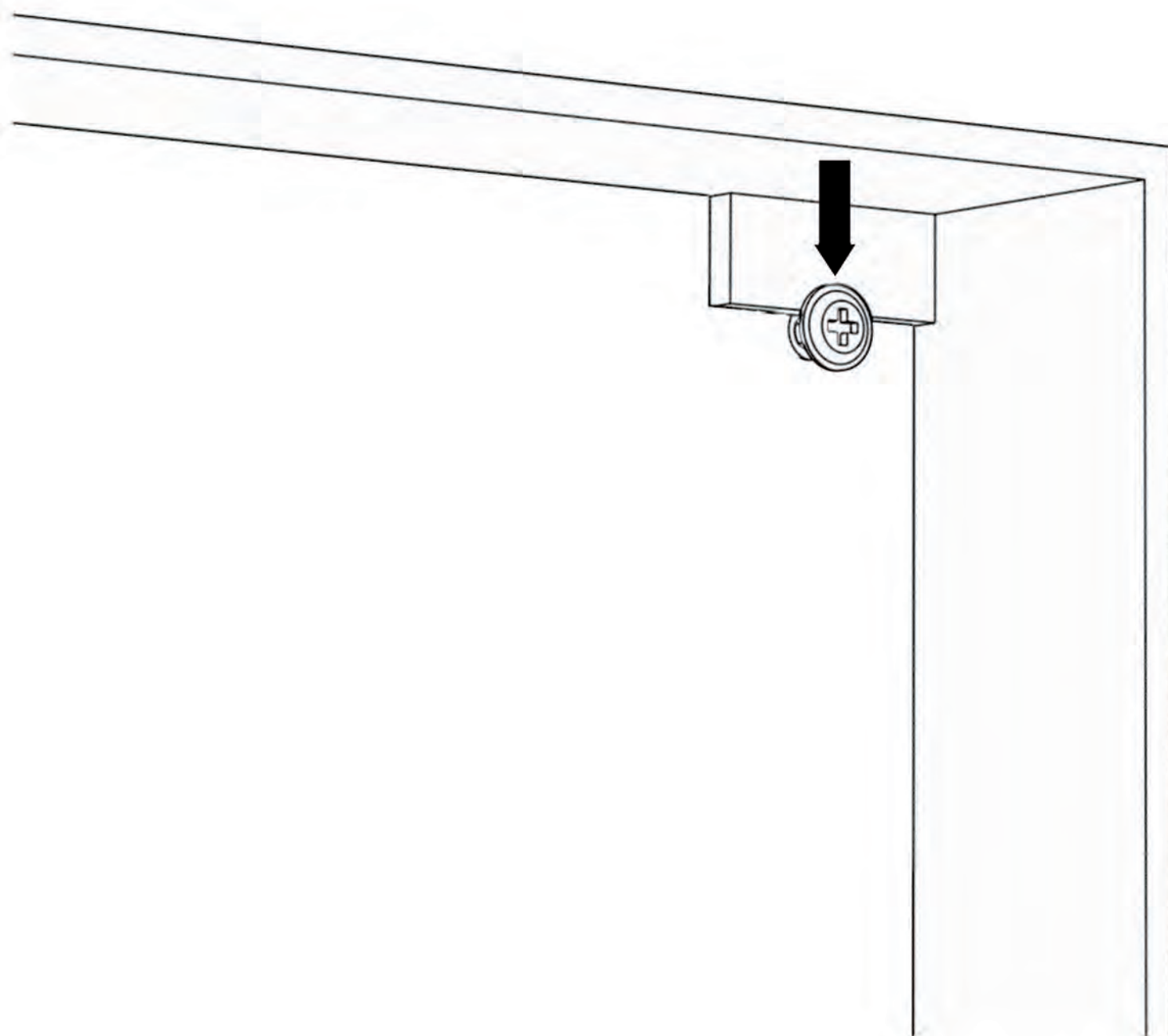

Häng upp ramen på skruvarna.

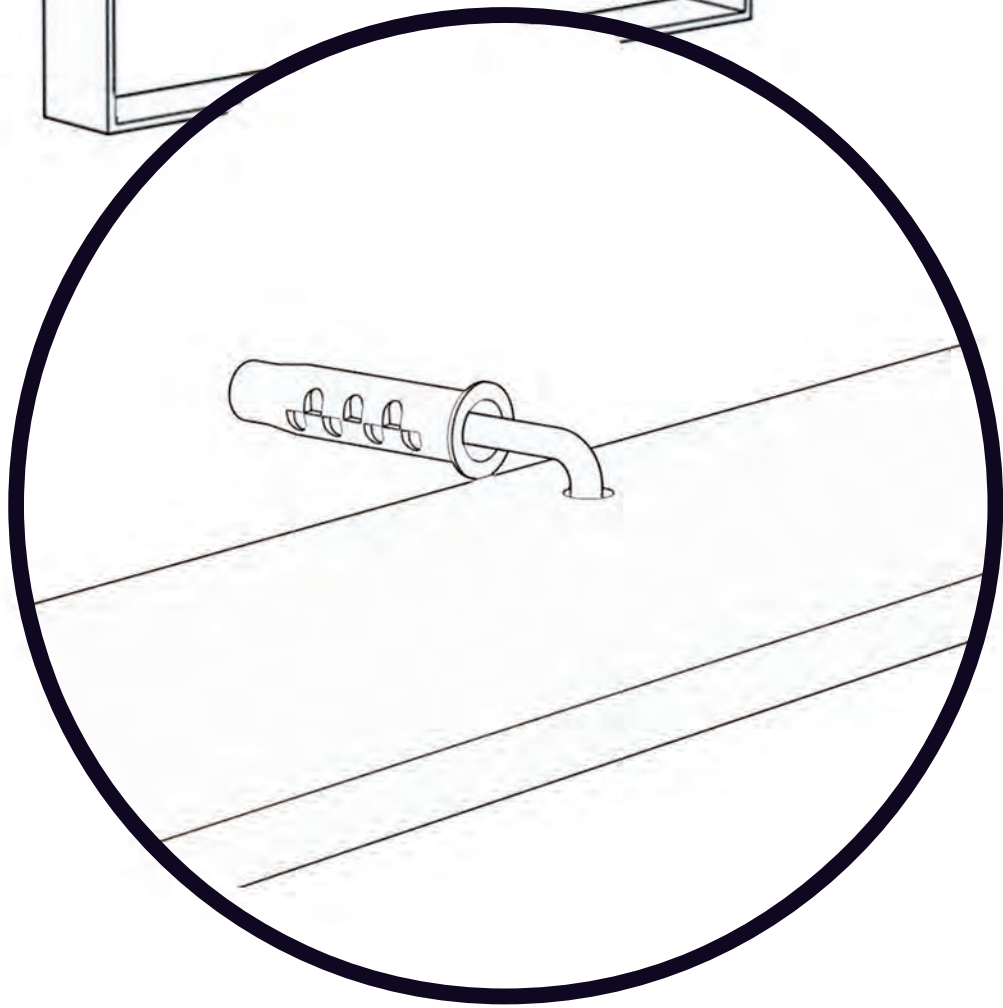
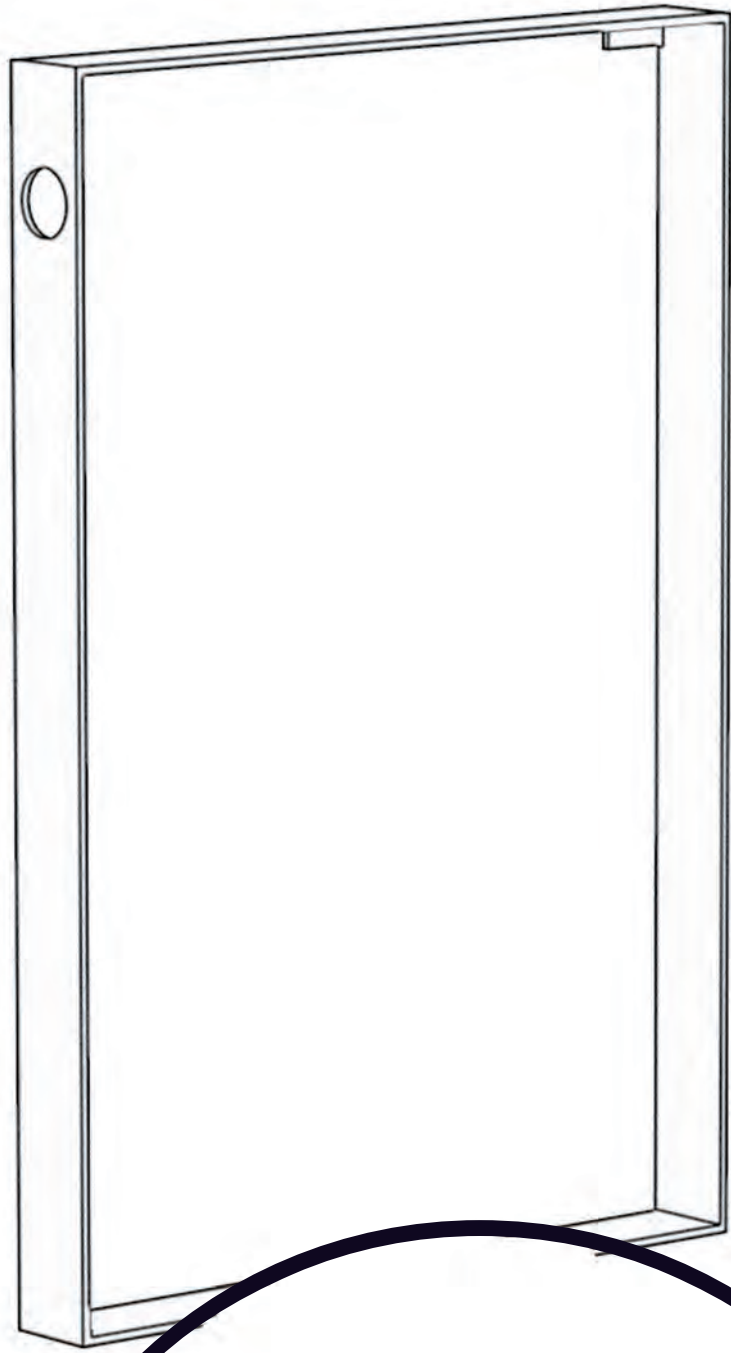

STEG 2

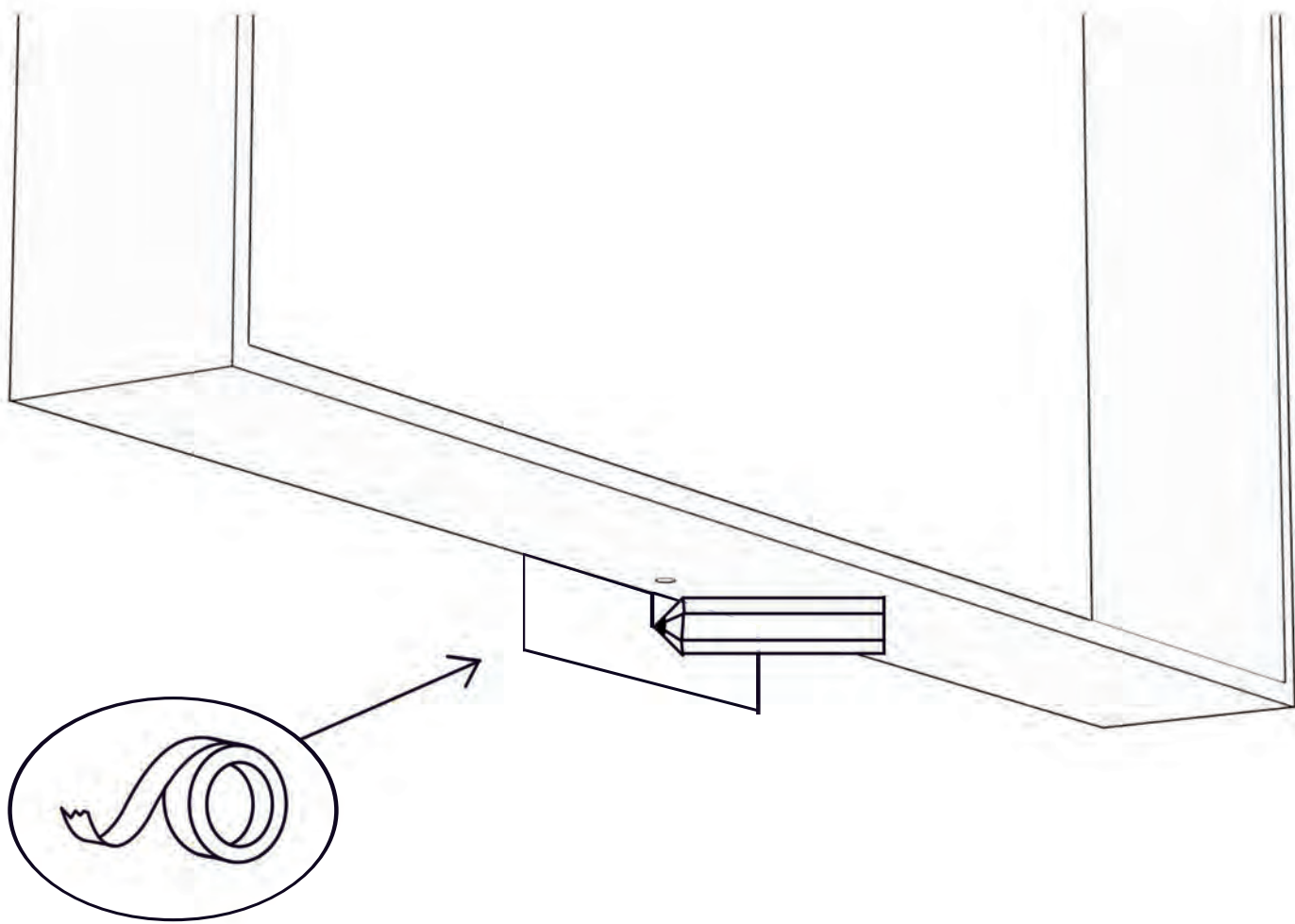

Sätt en tejpbit på väggen under ramen. Rita ett vertikalt streck som följer hålets centrum.

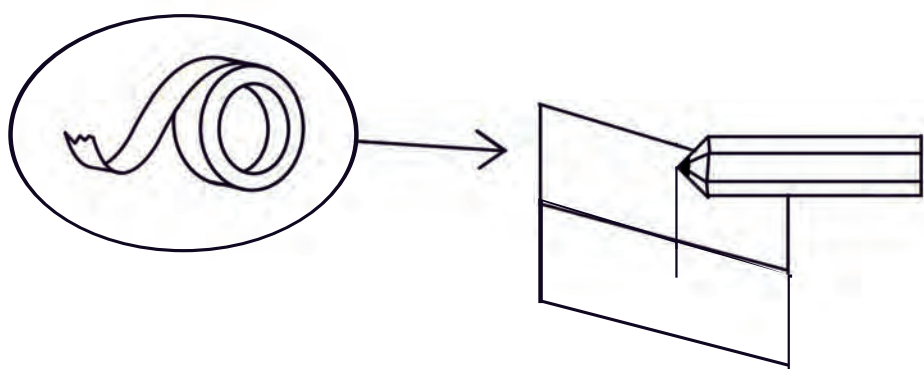

Lyft ned ramen från väggen. Sätt en ny tejpbit och förläng strecket vertikalt.

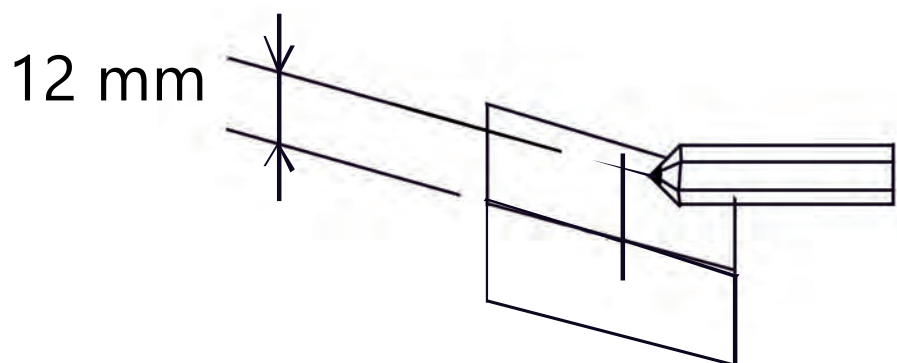

Rita en markering för borrhål, 12 mm från underkanten på tejpbit två.

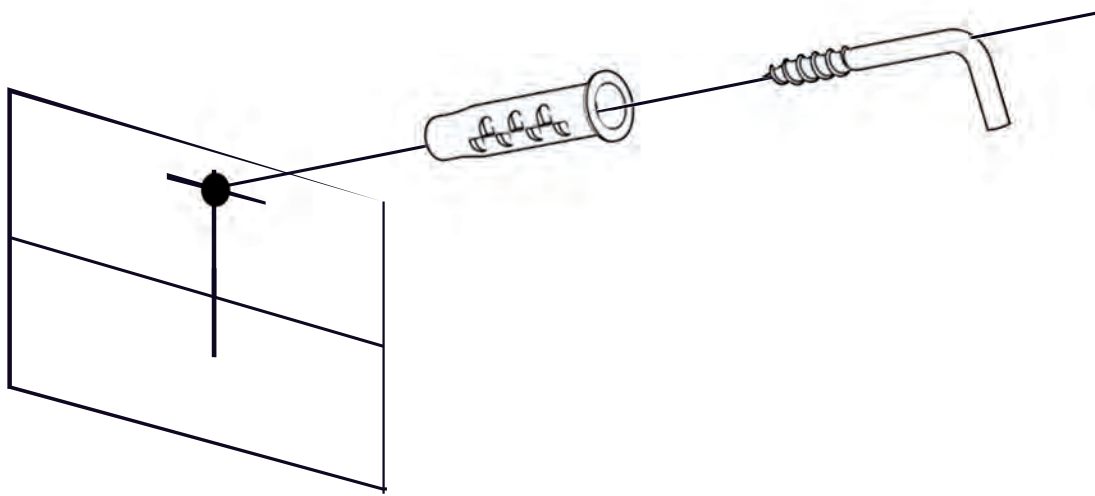

Borra hålet med
5mm borrh.

Sätt i plugg.

Skruva i vinkelkrok.

Ta bort tejp.

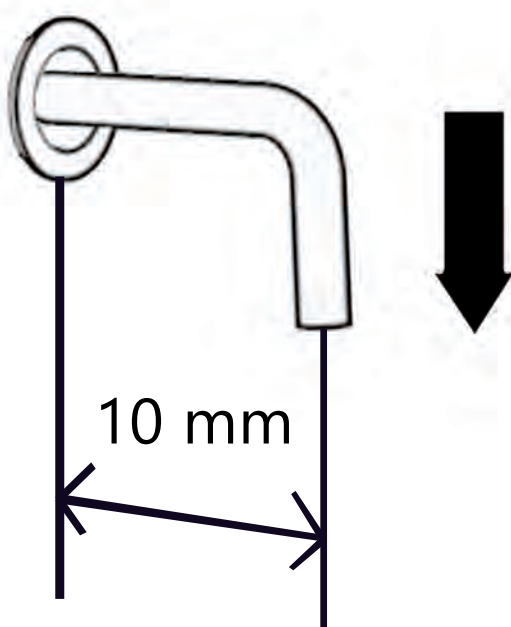

Kroken ska peka
nedåt och sticka
ut 10 mm från
vägg.

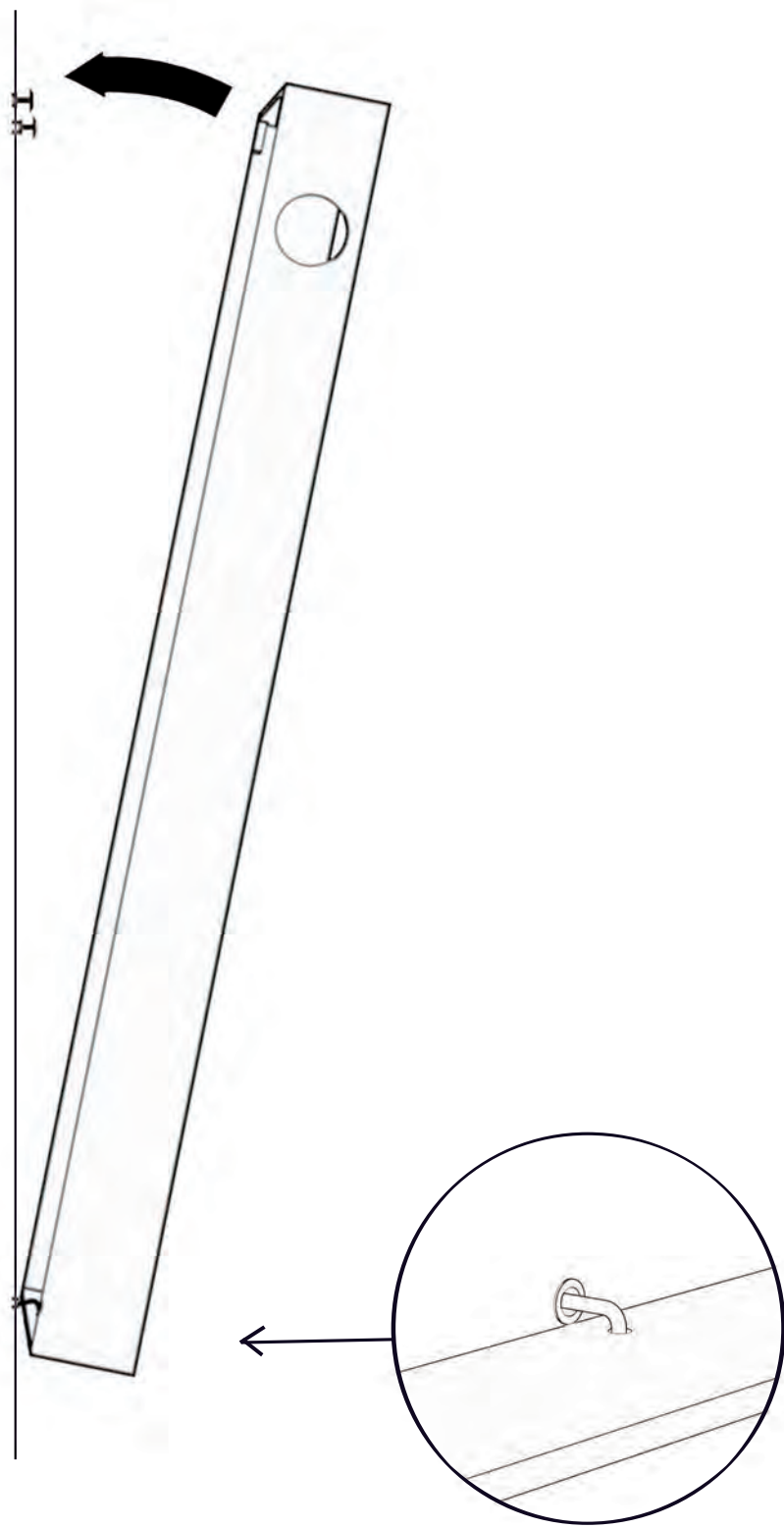

Placera vinkelkroken i ramens bottenhål.

Lyft upp ramen över skruvarna och lägg an mot vägg.

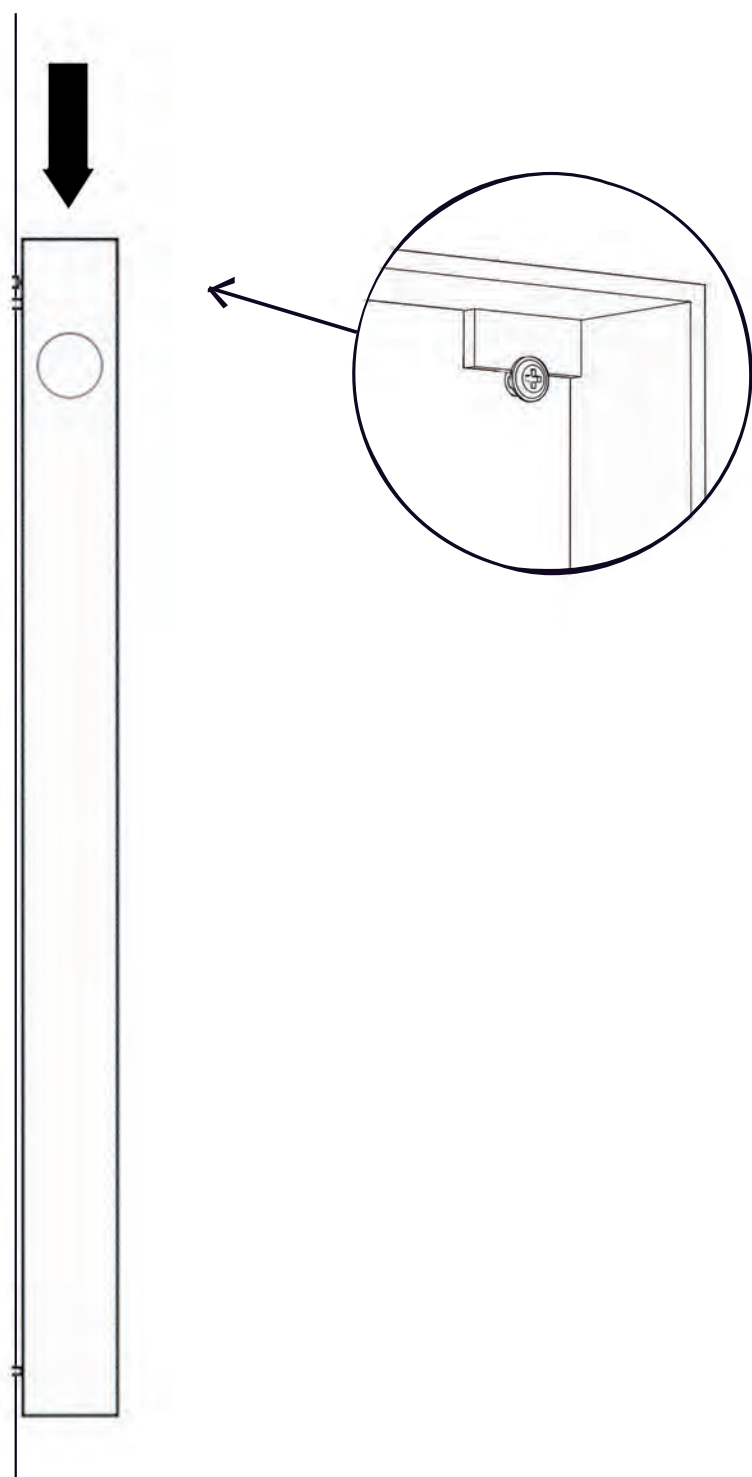

Häng ramen på skruvarna.

Öppna en flaska Champagne :)

Klar!